

ATMOVAC™

MACHINES À SOUS-VIDE INDUSTRIELLES



Fabriqué aux Pays-Bas

AVANTAGES

- Système de commande 10 programmes avec Contrôle par capteur*
- Structure fait d'acier inoxydable
- Cuve(s) en aluminium et couvercle avec fenêtre
- Programme de nettoyage de la pompe
- Plaques d'insertion incluses

PAMPERO & SOLAR

Augmentez votre productivité avec les machines sous-vide industrielles d'ATMOVAC et obtenez les meilleurs résultats d'emballage sous-vide grand volume.



4 EXEMPLES DE RETOUR SUR VOTRE INVESTISSEMENT

- **Économies de volume** : Économisez votre argent en achetant en vrac.
- **Réduisez le gaspillage** : Évitez les déchets et augmentez la durée de vie des aliments.
- **Allez au marché** : Assurez le transport sécuritaire de vos préparations culinaires et leur traçabilité.
- **Sous-Vide** : En utilisant la cuisson sous-vide vous économiserez en main d'oeuvre et rehaussez la qualité de vos aliments.

Économisez espace et argent



Pompe Busch
Puissante, fiable et simple à entretenir

SUR PIED, CUVE SIMPLE

PAMPERO30/20D3 (remplace FALCON80)

Contrôle par capteur*, deux barres de scellage "L", hauteur de 9.5" disponible dans la cuve, barre de scellage double soudure, contre-barres en silicone amovibles pour simplifier le nettoyage et l'entretien

SUR PIED, CUVE DOUBLE

PAMPERO2-22D3 (remplace FALCON2-70)

Contrôle par capteur*, deux barres de scellage, contrôle de liquide**, retour de pression progressif, hauteur de 9.5" disponible dans la cuve, barre de scellage double soudure, contre-barres en silicone amovibles pour simplifier le nettoyage et l'entretien

SOLAR2-24D3W (remplace POLAR2-50) (Commande Spéciale)

Contrôle par capteur*, deux barres de scellage, retour de pression progressif, scellage double, élargit, soudure-coupure (10 mm), surface de travail plane

Standard

Puissance

208V, 3PH, 3400W, 22A

Format de la cuve (P x L x H)

20" x 30" x 9.5"

Barre de soudure

1 x 30" (devant), 1 x 20" (droite)

Vitesse de pompe

100 m³h

Durée de cycle

15-40 sec

Dim. (P x L x H)

32.25" x 35.5" x 41.25"

Poids net

500 lb

Dim. d'expédition

40.5" x 37.5" x 54.25"

Poids d'expédition

586 lb

208V, 3PH, 3400W, 22A

2 x (27.5" x 21.6" x 9.5")

2 x 21.7"

100 m³h

15-40 sec

40" x 49.5" x 46.75"

1025 lb

53" x 44" x 53"

1130 lb

208V, 3PH, 3400W, 24A

2 x (19.6" x 24.4" x 9.4")

2 x 24.4"

100 m³h

15-40 sec

36.25" x 58.75" x 52"

761 lb

62.25" x 37.75" x 52.25"

866 lb



Garantie : un an pièces et main d'œuvre, 3 ans pièces. Pompes, Ruban Téflon et joints sont exclus de la garantie. Renseignez-vous sur nos Trousses d'entretien Atmovac, vendues séparément.

Disponible en ajout

3e barre de scellage • ACS*** • Système d'injection gaz • Soudure-Coupure • Scellage élargit (10 mm) • Scellage "BI-ACTIVE" • Configuration ESD (pour utilisation avec scellage "BI-ACTIVE")

Contrôle de liquide** • ACS*** • Système d'injection gaz • Scellage "BI-ACTIVE" • "Easy Swing" • Capacité de soudure additionnel • Connexions pour pompe externe

Accessoires

(PAMPERO30/20D3). Ajout et installation disponibles avant l'expédition ou commandez séparément. Installation par un professionnel requise.

TROUSSE D'INJECTION GAZ : 0903040 (AVANT - DROITE « L »), 0903044 (AVANT - ARRIÈRE), 0903042 (GAUCHE - DROITE)
TROUSSE CONTRÔLE DE LIQUIDE : 0930124 TROUSSE D'ENTRETIEN : 0930140

*Contrôle par capteur : Le vide se terminera aussitôt que le pourcentage prédéfini sera atteint.

**Contrôle de liquide : Prévention d'ébullition durant le processus. Une fois le point d'ébullition atteint, le processus se termine et le sac est scellé. Sans aucune perte d'humidité, le produit, la pompe et la cuve de la machine sont tous protégés.

***ACS (Système de contrôle avancé) : Panneau LCD, capacité de mémoire jusqu'à 20 programmes, accès sécurisé, avertisseur d'entretien, connexion USB, compatible avec imprimante à étiquettes, conforme aux normes HACCP, entretien rapide et facile.

PAMPERO30/20D3

CONFIGURATION DES
BARRES DE SOUDURE

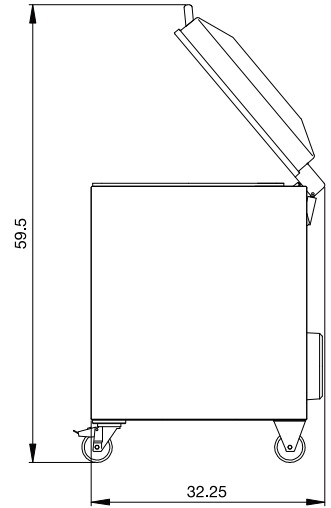
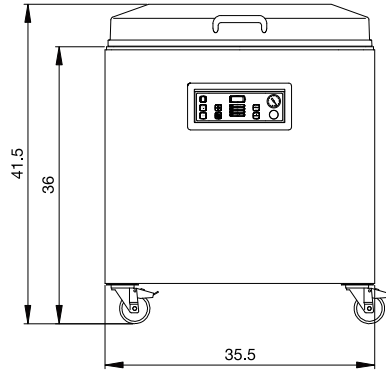
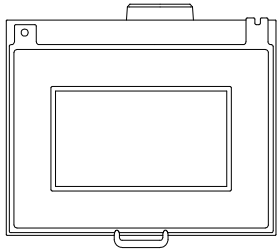
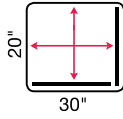

PAMPERO2-22D3

CONFIGURATION DES
BARRES DE SOUDURE

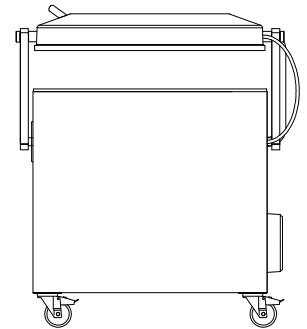
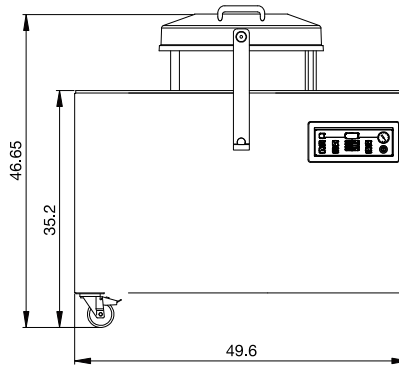
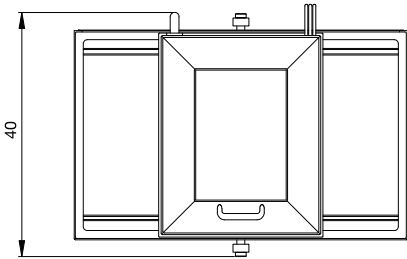
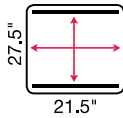

SOLAR2-24D3W

CONFIGURATION DES
BARRES DE SOUDURE

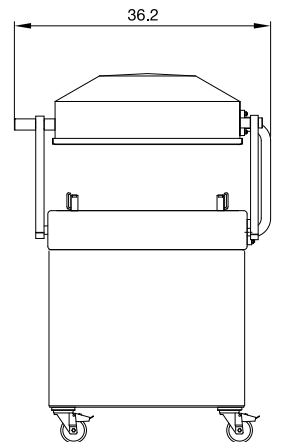
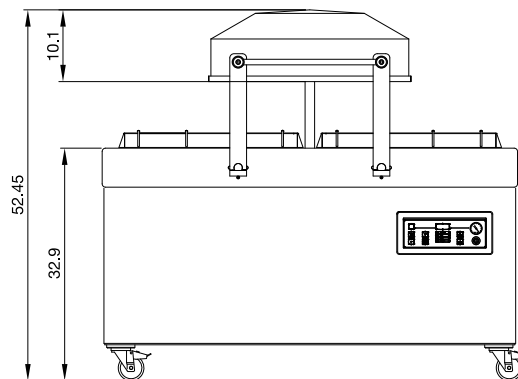
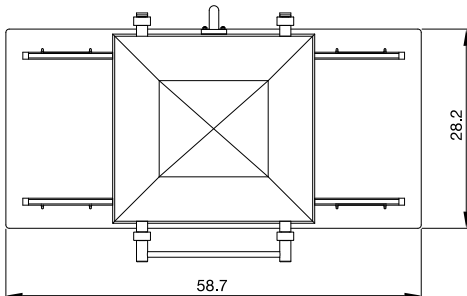
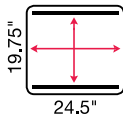

Les dimensions sont exprimées en pouces